

- CX-7402 Chaveiro RFID 125KHz EM 4100
- CX-7408 Chaveiro RFID 125KHz EM 4100 Resinado
- CX-7411 Chaveiro RFID 13MHz Mifare
- CX-7412 Chaveiro RFID 13MHz Mifare Resinado



Descrição

Os Chaveiro de proximidade tem o mesmo princípio de funcionamento.

Operam na frequência de 125KHz EM e 13MHZ Mifare, e utilizam comunicação RFID (identificação por rádio frequência).

São passivos, e por isso não necessitam de bateria. Entram em funcionamento somente quando são aproximados de um leitor de proximidade 125KHz ou 13MHz.

São altamente confiáveis, possuem um código interno que é exclusivo para cada chaveiro.

O chaveiro tem um design moderno, é a prova d'água e super resistente.

Dimensões:

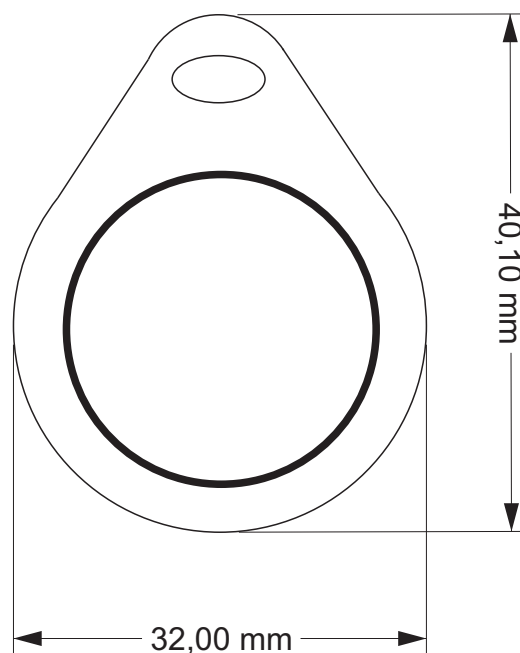
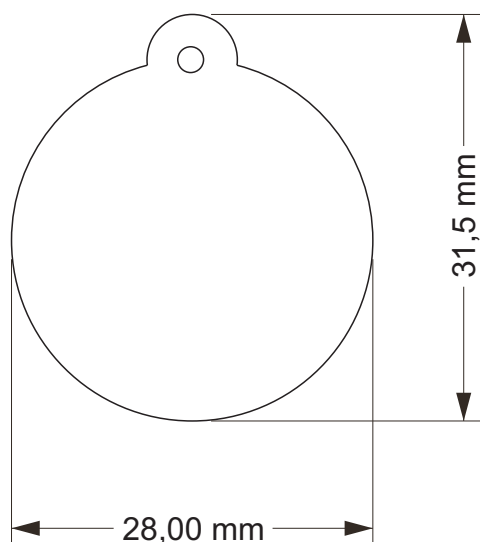

Garantia do produto

A CitroX assegura a este aparelho a garantia contratual de 1(um) ano, nas seguintes condições:

- 1) A garantia é válida pelo período de 1(um) ano, iniciando a partir da data da emissão da nota fiscal de compra do produto, e cobre quaisquer defeito de fabricação, ou de peças e componentes que apresentarem defeito de fabricação, além de mão-de-obra utilizada nesse reparo, não terão custos ao consumidor;
- 2) O conserto e reajustes dos equipamentos só poderão ser realizados pela assistência Técnica da CitroX;
- 3) O conserto do aparelho não prolongará o prazo de garantia estabelecido neste termo de garantia;
- 4) A garantia não se estende aos acessórios como cabos, kit de parafusos, suportes de fixação, fontes, drivers de CD e DVD, etc.;
- 5) Despesas de embalagem, transporte e reinstalação do produto ficam exclusivamente por conta do cliente;
- 6) O equipamento deverá ser enviado diretamente a empresa responsável pela venda, representante da fabricante, através do endereço constante da nota fiscal de compra, devidamente acondicionado evitando-se assim, a perda da garantia;

A garantia do produtos será cancelada se ocorrer qualquer uma das seguinte condições:

- 1) Vencimento do prazo da garantia;
- 2) Defeitos causados por agentes da natureza, como descargas atmosféricas, inundações, incêndio, etc.;
- 3) Defeitos causados por quedas, pancadas ou qualquer outro acidente de ordem física;
- 4) Por violação do equipamento ou tentativa de conserto por pessoal não autorizado.

Suporte técnico

Para maiores informações:

Site: www.citrox.com.br (chat on-line)

E-mail: suporte@citrox.com.br

Tel: (35) 3471 9820

Horário de atendimento: Segunda à sexta feira das 8 às 18h, sábado das 8 às 14h